

ХК505.00.00-3033

Инд. № подл. Подп. и дата. Взам. инд. №. Инд. № дубл. Подп. и дата. Спроб. №. Перв. примен. ХК505.00.00-30

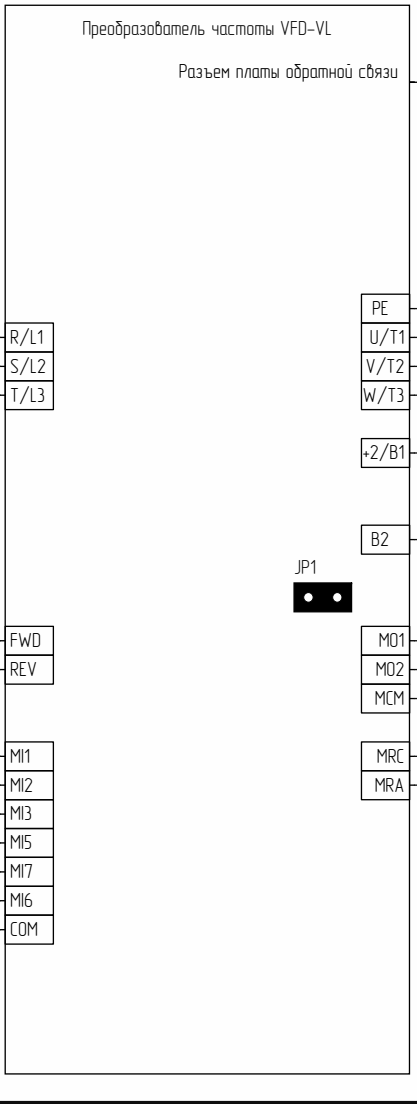

1	B-
2-4	GND
5	A+
6	A-
8	B+
9	EncV
10	DATA+
11	DATA-
12	CLOCK+
13	CLOCK-

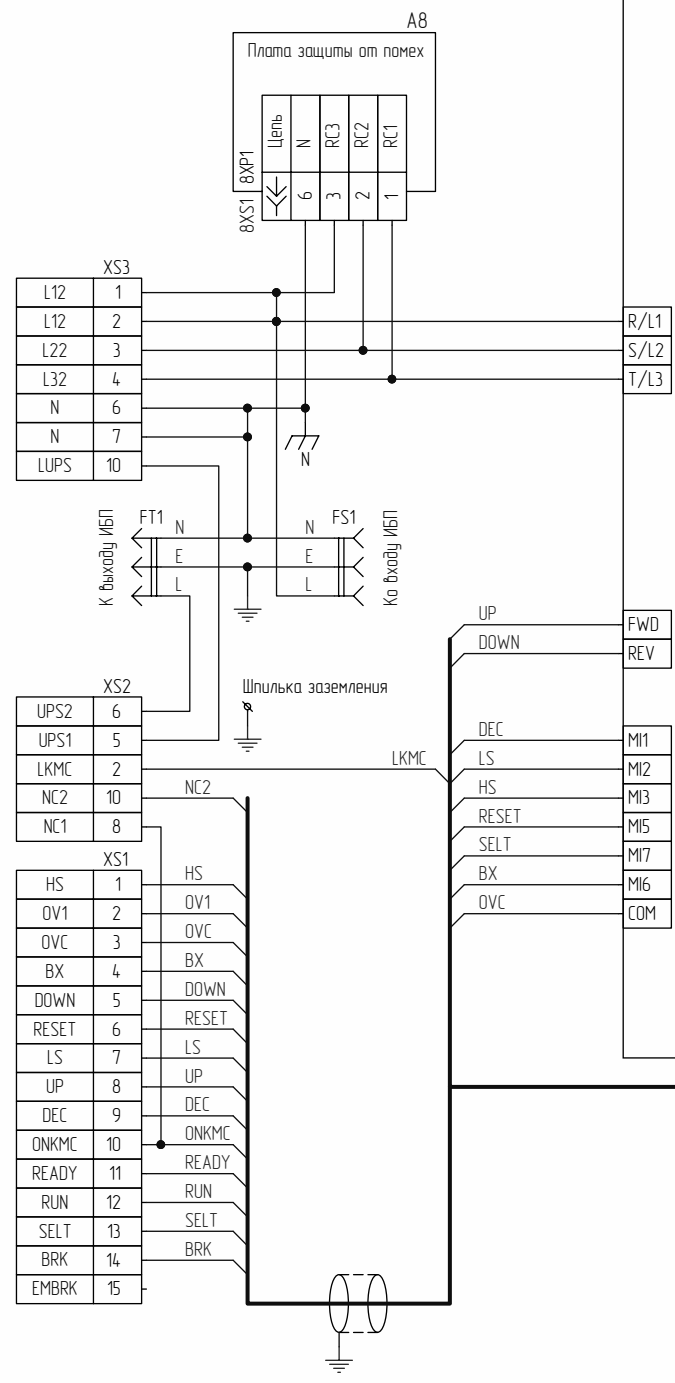
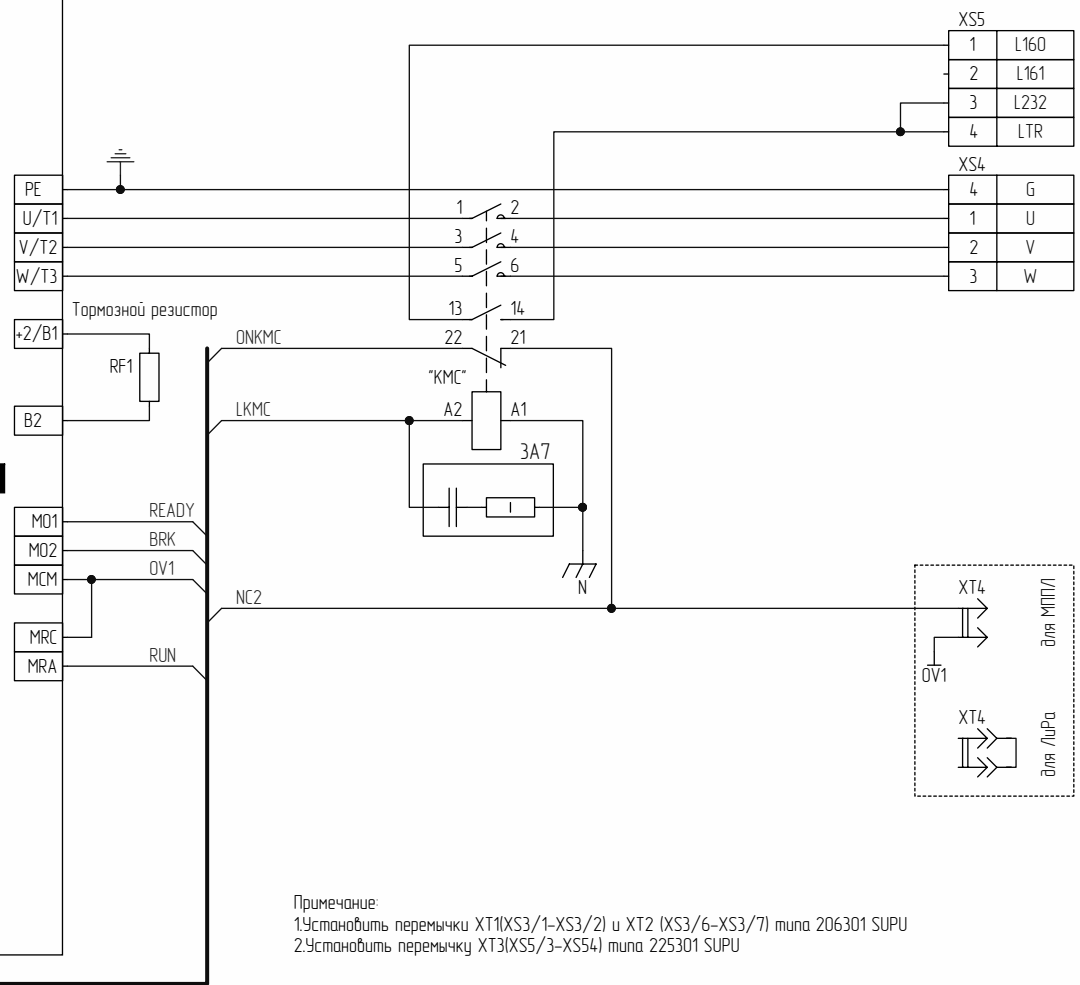

Примечание:  
 1. Установить перемычки XT1(XS3/1-XS3/2) и XT2 (XS3/6-XS3/7) типа 206301 SUPU  
 2. Установить перемычку XT3(XS5/3-XS54) типа 225301 SUPU

Изм.	Лист	№ докум.	Подп.	Дата
Разраб.	Суроб			
Проб.	Пинцев			
Т.контр.				
Н.контр.	Доброворская			
Утв.	Порциг			

**ХК505.00.00-3033**

Панель частотного преобразователя VFD-VL

Лист	Масса	Масштаб
1		
Листов	1	1

«ПО «Комплекс»