

Перв. примен.

ХК 484.00.00-10

Справ. №

Табл. 1

Наименование	Обозначение	Переменные данные	Примечание
		QF1 BA103 3P	
НКУ-МППЛ 380-7,5-10 ЧП2	ХК484.00.00-10	16А	
НКУ-МППЛ 380-11-10 ЧП2	ХК484.00.00-11	20А	
НКУ-МППЛ 380-15-10 ЧП2	ХК484.00.00-12	25А	

Примечание:

- Цепи, обозначенные как MFO1, MFO2, MFO3, MFO4, MFO5 имеют программируемую логику работы, которая определяется исполнением станции. Свободные (неиспользуемые в конкретном исполнении) выходы могут быть перепрограммированы обслуживающим персоналом самостоятельно любой из доступных функций
- В кавычках указана маркировка, которая наносится на части общего разъемного соединения.

3. Клеммы обозначенные как:

- ХК - предназначены для подключения кабелей, монтируемых на кабине
- ХМ - предназначены для подключения кабелей, монтируемых в шахте
- ХR - предназначены для подключения кабелей монтируемых в машинном помещении

[1*] - Используется для подключения сухого контакта системы диспетчерского контроля для отключения лифта (при отсутствии СДДЛ установить перемычку между выводами разъема)

[2*] - Установить при использовании без эвакуатора. Не устанавливать при подключении эвакуатора

[3*] - Положение джамперов показано для ПЧ Starvert iV5

[4*] - Установить с миниэвакуатором. Не устанавливать с полным эвакуатором.

[5*] - Установить перемычку с миниэвакуатором с реле эвакуации в станции управления

Таблицы установки перемычек

Перемычки без эвакуатора			
ХТ6 [2*]	ХТ7 [2*]	ХТ8[4*]	ХТ9 [5*]
XR1/4 ●	XR1/7 ●	XR1/4 ●	XR3/4 ●
XR1/5 ●	XR1/8 ●	XR1/8 ●	XR3/7 ●

Перемычки с миниэвакуатором			Реле К7 в станции	Реле К7 на панели ПЧ
ХТ6 [2*]	ХТ7 [2*]	ХТ8[4*]	ХТ9 [5*]	ХТ9 [5*]
XR1/4 ●	XR1/7 ●	XR1/4 ●	XR3/4 ●	XR3/4 ●
XR1/5 ●	XR1/8 ●	XR1/8 ●	XR3/7 ●	XR3/7 ●

Перемычки с полным эвакуатором			
ХТ6 [2*]	ХТ7 [2*]	ХТ8[4*]	ХТ9 [5*]
XR1/4 ●	XR1/7 ●	XR1/4 ●	XR3/4 ●
XR1/5 ●	XR1/8 ●	XR1/8 ●	XR3/7 ●

Подп. и дата

Взам. инв. № / Инв. № дубл.

Подп. и дата

Инв. № подл.

ХК 484.00.00-10 ЭЗ

Изм.	Лист	№ докум.	Подп.	Дата
Разраб.	Суров			
Пров.	Порциг			
Т.контр.				
Н.контр.	Добротворская			
Утв.	Порциг			

НКУ-МППЛ-РС-ХХ/10ЧП
"ЛиРа-БМ" (LiRa MRL)
Схема электрическая
принципиальная

Лит.	Масса	Масштаб
Лист 1	Листов 4	

ЗАО "ПО Комплекс"

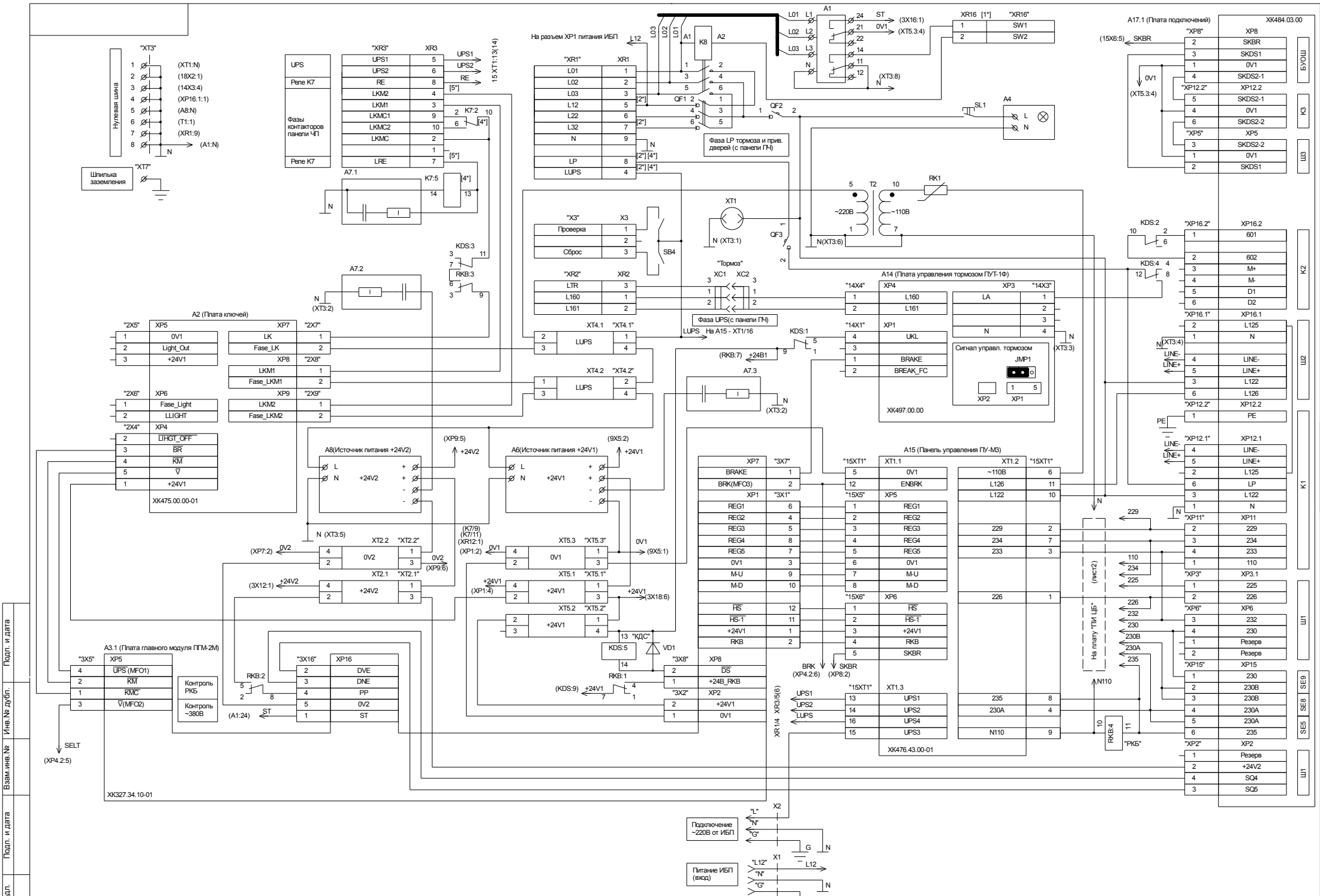

Изм. № подл. Подп. и дата Взам.им. № Имя № подл. Подп. и дата

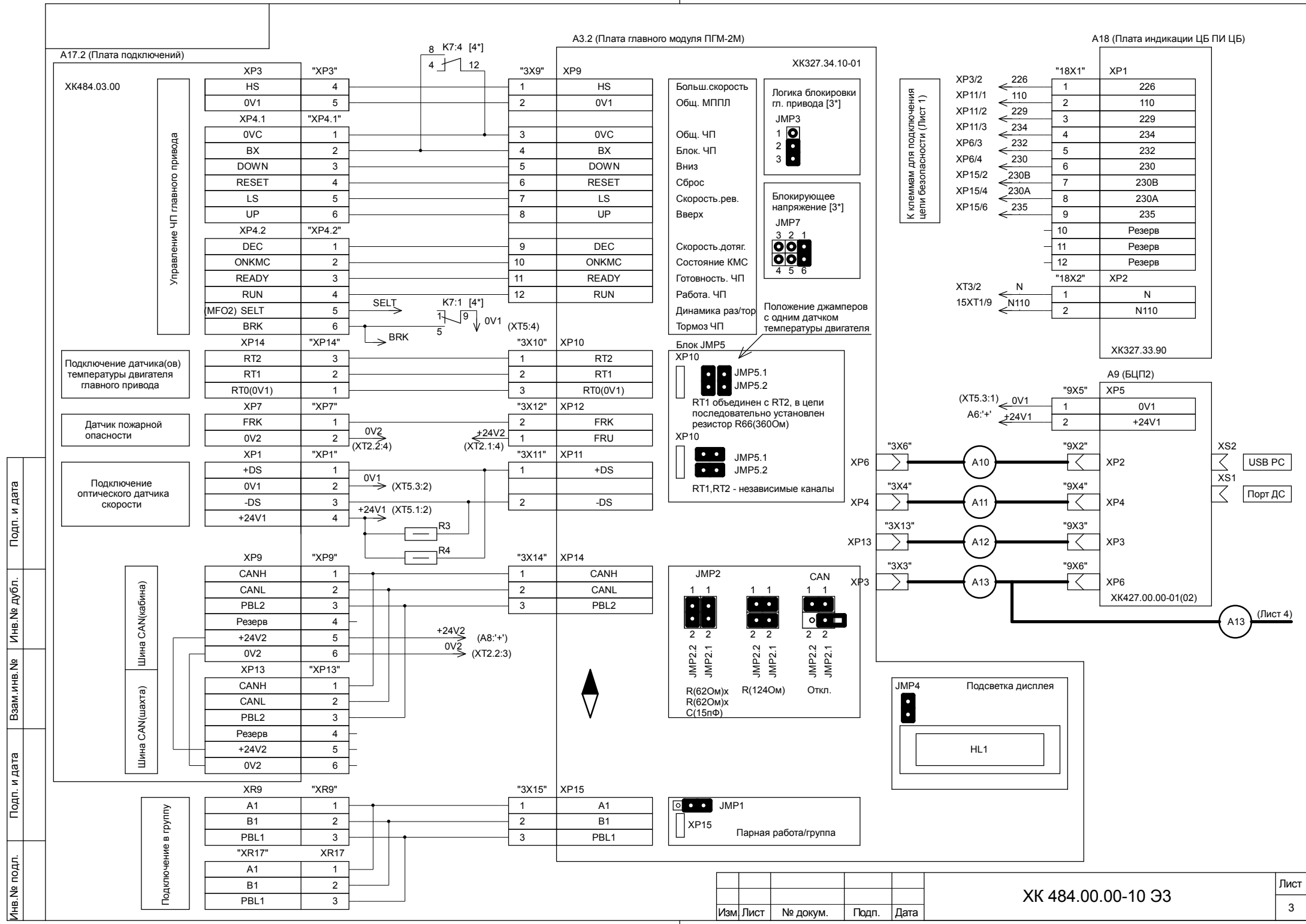

Изм.	Лист	№ докум.	Подп.	Дата

(Лист 3) A13

A19 (МОШКа-2)

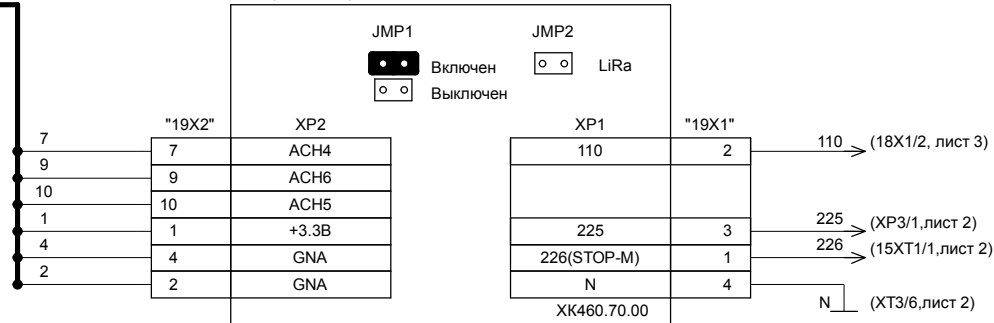

A3.3 (Плата главного модуля ПГМ-2М)

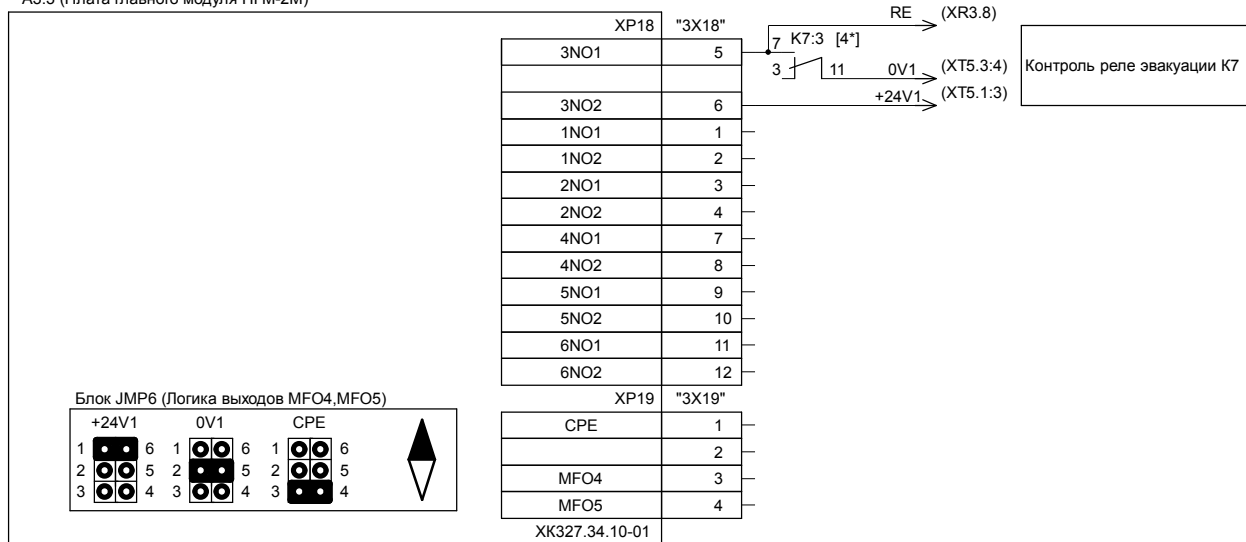

Инд.№ подл.	Подп. и дата
Взам.инв.№	Инд.№ дубл.
Подп. и дата	
Инд.№ подл.	

Изм.	Лист	№ докум.	Подп.	Дата
------	------	----------	-------	------

ХК 484.00.00-10 ЭЗ

Лист 4